

Правила монтажа и эксплуатации

1 Все работы по монтажу и обслуживанию изделия должны производиться в обесточенном состоянии специально обученным персоналом с соблюдением требований нормативно-технической документации в области электротехники.

2 Светильник предназначен для подключения к электрической цепи с выключателем.

3 Подключение светильника (рисунок 1):

– отключить напряжение сети;
– при помощи отвёртки отщёлкнуть защёлки и снять крышку 2 клеммного отсека с корпуса светильника 1;

– открутить гайку 3 резьбового сальника;

– пропустить сетевой кабель через резьбовой сальник внутрь корпуса светильника 1;

– присоединить подготовленные концы сетевого кабеля к винтовым зажимам L, N клеммной колодки 4, согласно цветовой маркировке проводников: L – фаза (коричневый провод), N – нейтраль (синий провод).

Затянуть винты клеммной колодки 4;

– затянуть гайку 3 резьбового сальника;

– установить крышку 2 клеммного отсека на корпус 1;

– светильник готов к эксплуатации.



Рисунок 1

4 Конструкцией светильника без датчика движения предусмотрено шлейфовое соединение светильников в ряд.

5 Монтаж светильника возможно производить непосредственно на поверхность потолка, стены или на подвесах.

6 Монтаж светильника на рабочую поверхность производить при помощи монтажных скоб и крепежа, входящих в комплект поставки (рисунок 2):

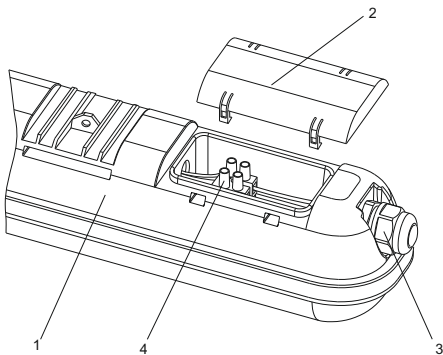
- просверлить четыре отверстия в монтажной поверхности (стена или потолок);

- закрепить две монтажные скобы 1 на монтажной поверхности при помощи комплекта винтов самонарезающих 3 и дюбелей пластмассовых 2;

- защёлкнуть в монтажные скобы корпус светильника.

7 Монтаж светильника на подвесах (рисунок 3) производить при помощи скоб монтажных 1, входящих в комплект изделия, и тросов 2 (тросы в комплект не входят).

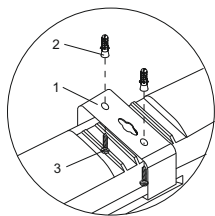

Рисунок 2

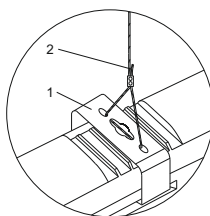

Рисунок 3

8 Для исключения ложных срабатываний инфракрасного датчика движения не рекомендуется монтировать светильники ДСП 1304Д, ДСП 1305Д вблизи источников сильного света и тепла, кондиционеров, радиаторов, источников пара.