

ITK LINEA

СТОЙКА ОДНОРАМНАЯ СЕРИИ LINEA F

Инструкция по монтажу

LF05/35.002.1.ИМ

СОСТАВ СТОЙКИ ОДНОРАМНОЙ СЕРИИ LINEA F

Упаковка



① Перемычка – 2 шт.

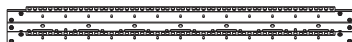

② Стойка – 2 шт.



③ Нога левая – 1 шт.



④ Нога правая – 1 шт.



⑤ Ролик – 4 шт.



⑥ Винт мебельный М6х20 – 16 шт.



⑦ Винт потайной М6х20 – 22 шт.



⑧ Гайка фланцевая М6 – 24 шт.



⑨ Провод заземления – 4 шт.

ПОРЯДОК МОНТАЖА

Для монтажа вам потребуется гаечный ключ 10 мм, а также отвертка крестовая.

Шаг 1

Распаковку изделия произведите слесарным ножом. Разрезание упаковки произведите аккуратно, чтобы не повредить защитное покрытие деталей в упаковке.

Шаг 2

Для сборки рамки стойки, расположите стойки (2), как показано на рисунке.

Шаг 2

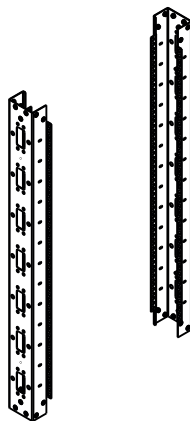

ITK LINEA

Шаг 3

Приложите перемычку (1) к стойкам (2) так, чтобы монтажные отверстия перемычки совпали с отверстиями стоек, закрепите винтами (7) в указанных местах.

Шаг 3

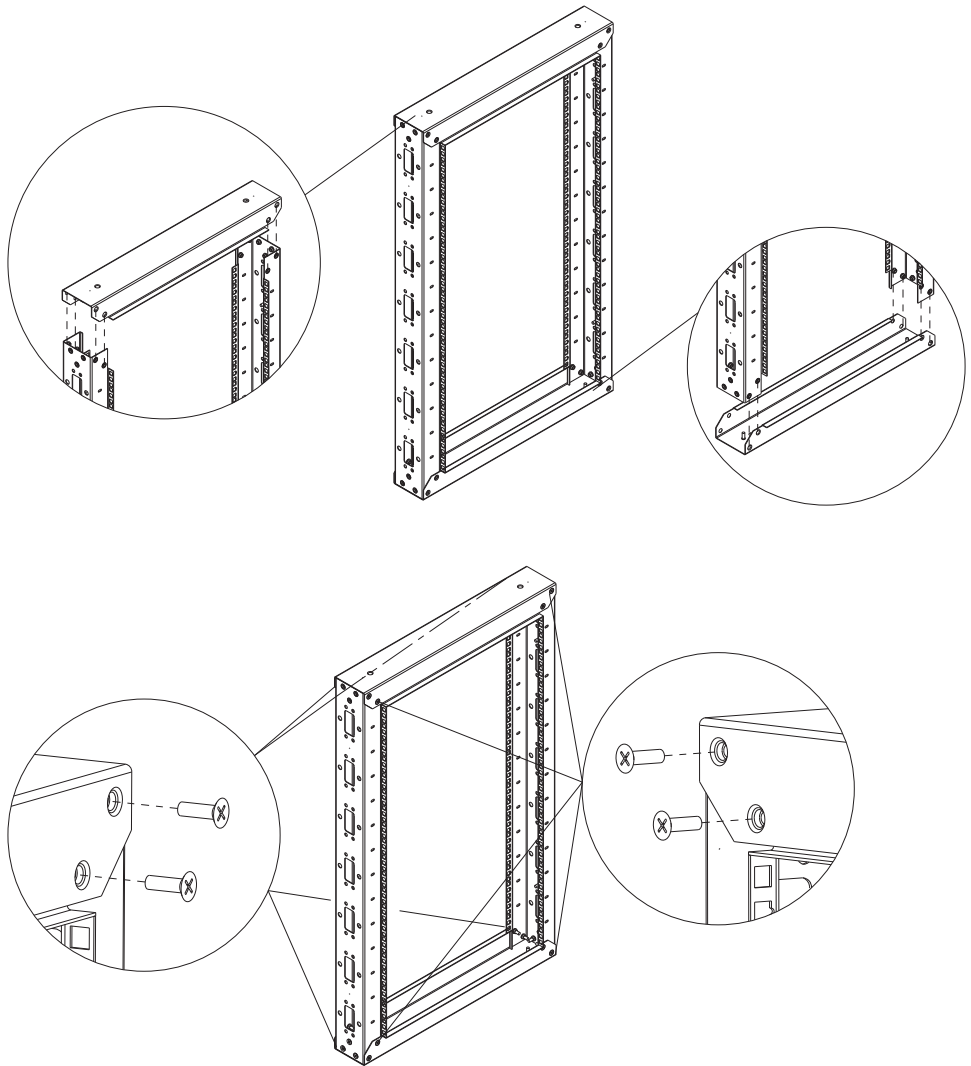

Шаг 4

Повторите шаг 3 для второй перемычки (1).

ITK LINEA

Шаг 5

Для сборки основания стойки, расположите рамку стойки, ногу левую (3) и ногу правую (4) так, как показано на рисунке. Закрепите винтами (7) в местах, показанных на рисунках.

Шаг 6

Расположите ролик (5) с нижней стороны ноги (3) так, чтобы четыре отверстия ролика (5) совпали с отверстиями ноги (3). Закрепите винтами (6) и гайками (8).

Шаг 5

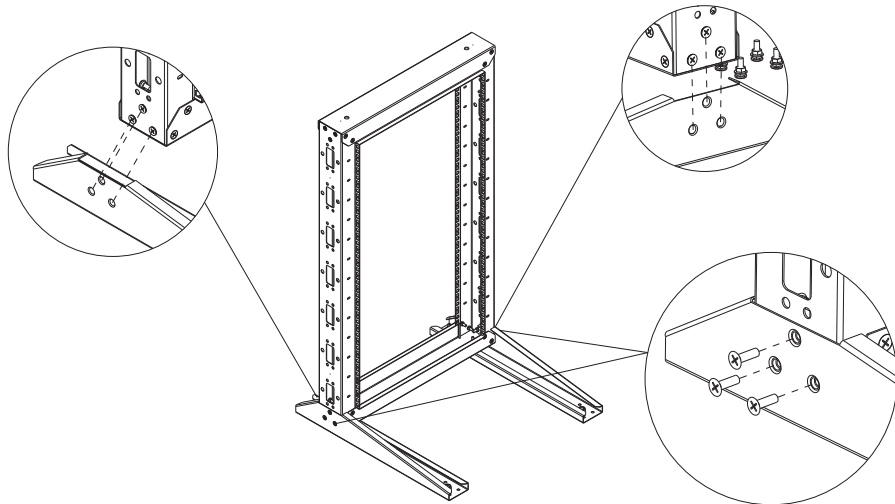

Шаг 6

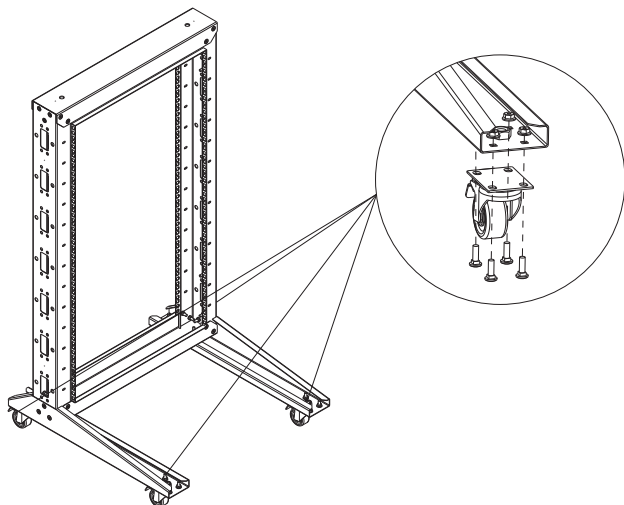

ITK LINEA

Шаг 7

Повторите шаг 6 для оставшихся роликов.

Шаг 8

Внимание! Не забудьте соединить детали стойки для подключения к цепи заземления.

Для этого в верхнем углу рамки один конец провода заземления (9) прикрутите гайкой (8) к контакту перемычки (1), а другой прикрутите

гайкой (8) к ближайшему контакту стойки (2), как показано на рисунке.

Повторите данные действия для оставшихся углов рамки.

Заземление стойки:

Произведите заземление стойки проводом заземления с любым контактом комплектующих, описанных в шаге 8.

Шаг 7

